

ALUCOBOND® easy fiX

FOLLETO DE MECANIZADO | Easy fiX 135°/135°



TABLA DE CONTENIDO

01. Información general	3
02. Combinaciones	7
03. Fabricación	10
04. Easy fiX 135°/135°	14

INFORMACIÓN GENERAL

El concepto de ALUCOBOND® Easy fiX es simple

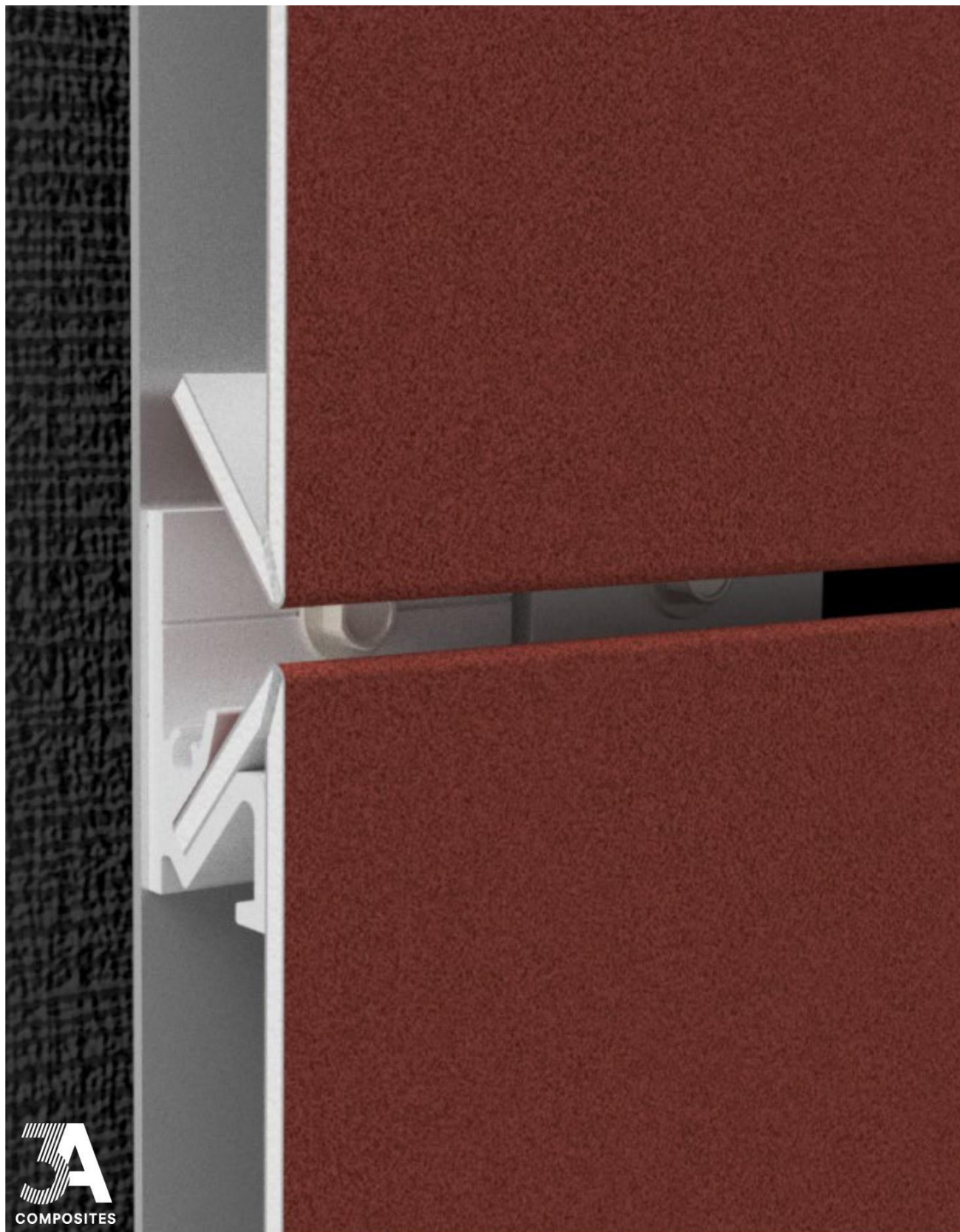
Solución híbrida entre paneles remachados y bandejas

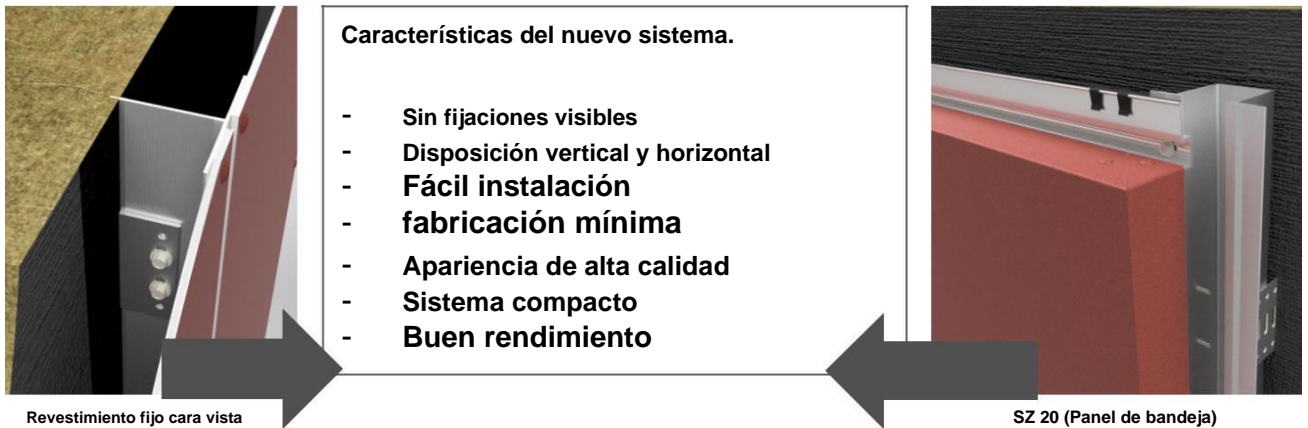

Características del nuevo sistema.

- Sin fijaciones visibles
- Disposición vertical y horizontal
- Fácil instalación
- fabricación mínima
- Apariencia de alta calidad
- Sistema compacto
- Buen rendimiento

Revestimiento fijo cara vista

SZ 20 (Panel de bandeja)

The diagram illustrates the ALUCOBOND Easy fiX system. It features a central text box with a list of characteristics. To the left, a 3D cutaway shows a fixed cladding panel with a visible face. To the right, a 3D cutaway shows the SZ 20 tray panel. Arrows point from these images towards the central text box.

Una nueva solución que combina tecnología, facilidad de instalación y rendimiento arquitectónico para edificios de nueva construcción o rehabilitación.



INFORMACIÓN GENERAL

Concepto

El concepto de **ALUCOBOND® easy fiX** es una solución de sujeción simple con fijación invisible, con posible combinación de 2 tipos de pliegues



Plegado sencillo 135°



Plegado doble 90°/90°

Posibilidades de combinación

La combinación de 2 tipos de fresado da 3 tipos diferentes de paneles:



fijación fácil 90°+135°

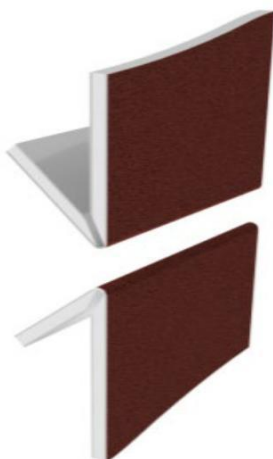

fijación fácil 135°+135°

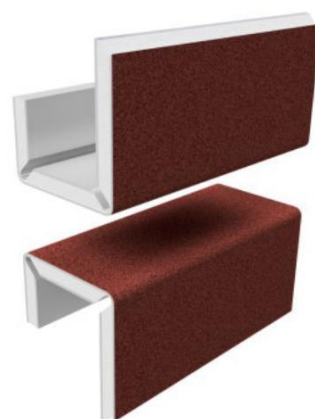

fijación fácil 90°+90°

INFORMACIÓN GENERAL

Instalación horizontal y vertical

ALUCOBOND® Los paneles easy fiX se pueden instalar con disposición horizontal o vertical, y también se pueden mezclar horizontal y verticalmente.

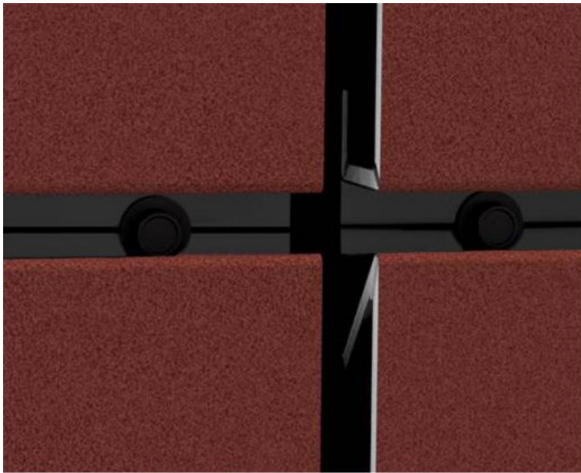

Disposición horizontal

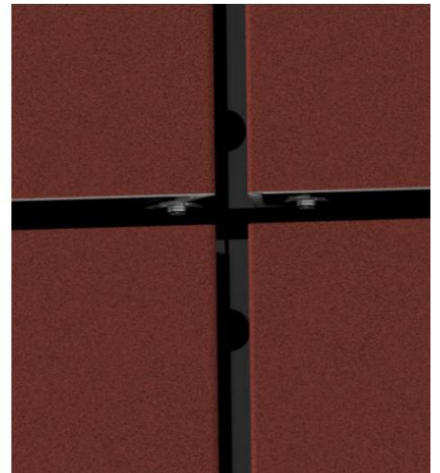

Disposición vertical

Tipos de instalación

Hay 3 tipos posibles de instalación:

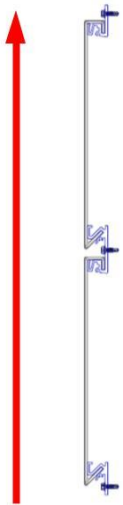

Desde la parte inferior hasta arriba

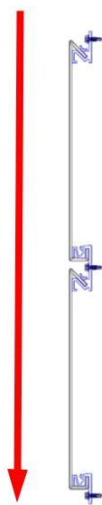

Desde arriba Hacia abajo

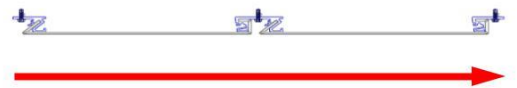

De izquierda a derecha (y al revés)

INFORMACIÓN GENERAL

Perfiles

- Los paneles easy fiX se pueden sujetar con perfiles cortos o continuos.
- Posibilidad de comprar perfiles cortos (60mm) o perfil largo (4 o 6 metros), en bruto o anodizados en negro.

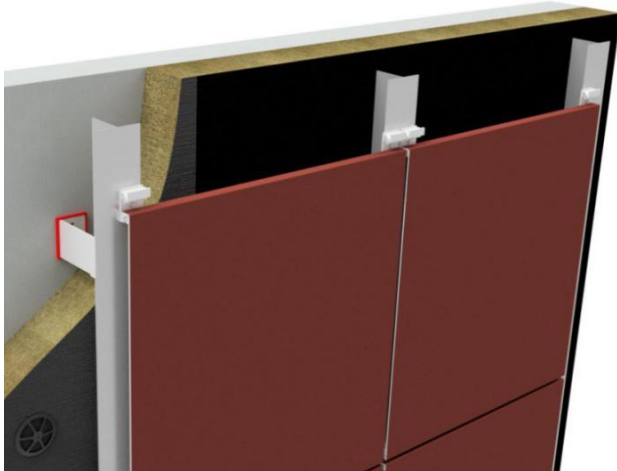

Fijaciones puntuales

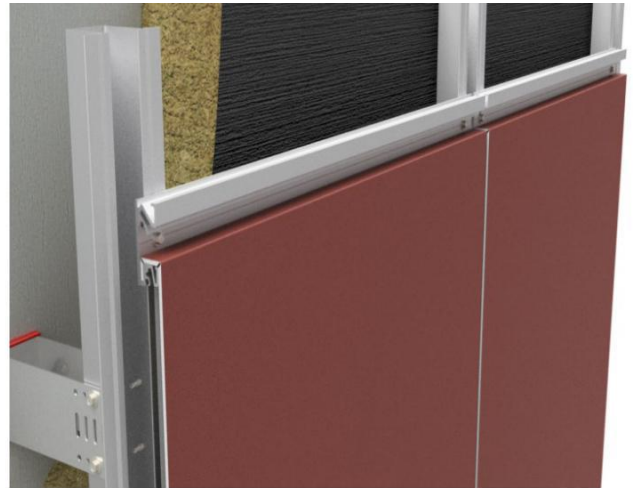

Fijación lineal

Varios diseños

Opcionalmente, la disposición de las bandejas easy fiX puede ser horizontal y/o vertical. Dejando así la libertad arquitectónica.

Excelente acabado de bordes

El plegado se realiza a partir de una ranura en V, el doblado de las vueltas es fácil con el enlucido más fino.

Fijaciones invisibles

La solución de sujeción, a la vez sencilla y económica, sin añadir remaches, ofrece una excelente representación visual.

Sistema compacto

Sin remaches, el espesor de la bandeja se reduce a 31 mm, lo que limita el tamaño del revestimiento.

COMBINACIONES

fijaciones

La combinación de 2 tipos de fresado da 3 tipos diferentes de paneles de bandeja:

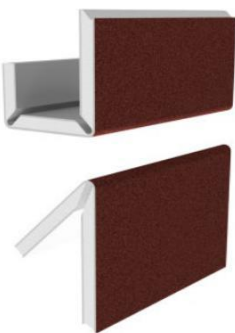
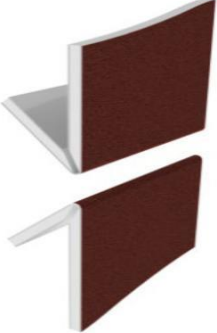
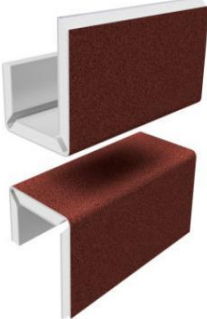
		
<ul style="list-style-type: none"> • 3 líneas de fresado/panel • Mejor nivelación • El plegado de elementos easy fiX tiene un efecto positivo sobre la suciedad ambiental en la parte frontal • Junta de hasta 10 mm • Fijaciones lineales y puntuales • No es posible con Reflect 405 	<ul style="list-style-type: none"> • 2 líneas de fresado/panel • Fácil proceso de plegado • El plegado de elementos easy fiX tiene un efecto positivo sobre la suciedad ambiental en la parte frontal • Junta de hasta 12 mm • Fijaciones lineales y puntuales • No es posible con Reflect 405 	<ul style="list-style-type: none"> • 4 líneas de fresado/panel • Mejor nivelación • Apariencia de casete • El plegado de elementos easy fiX tiene un efecto positivo sobre la suciedad ambiental en la parte frontal • Junta de hasta 15 mm • Solo fijaciones puntuales • Posible con Reflect 405

7 Perfiles resultantes de las diferentes combinaciones de pliegues

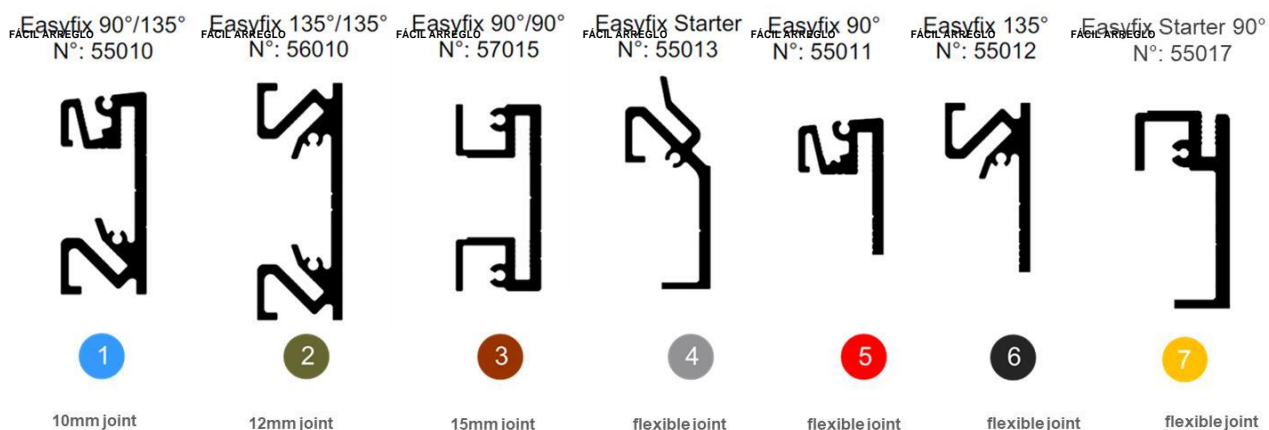

COMBINACIONES

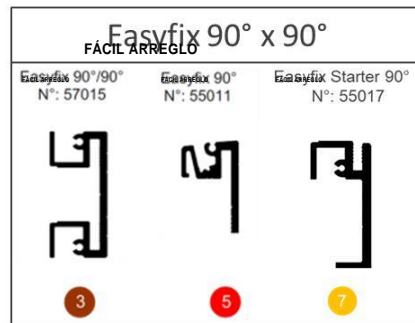
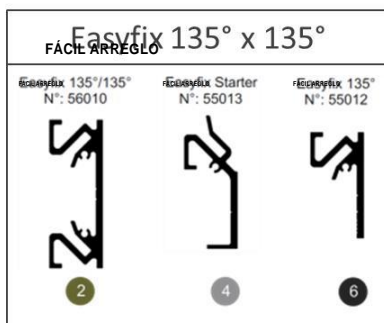
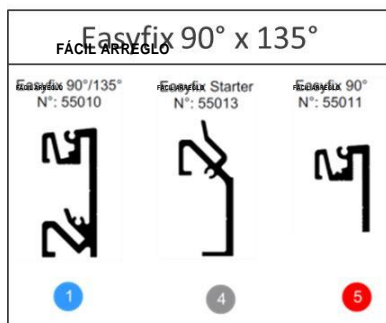





Apariencia 135°/90°



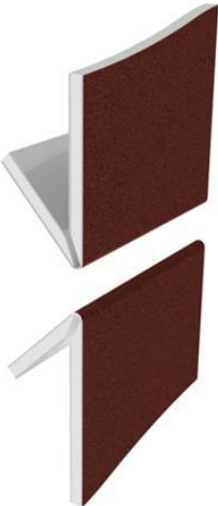

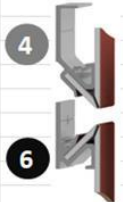
Appearance 135°/90°	Installation		Support minimum width	Joint	Fixing	
	bottom to top	top to bottom			Point	Continuous
			40mm	10mm	✓	✓
			40mm	flexible	✓	✓
			100mm	flexible	✓	✗

COMBINACIONES

Apariencia 135°/135°

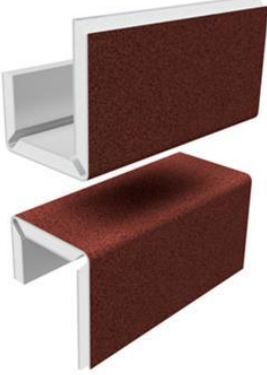



Appearance 135°/135°	Installation		Support minimum width	Joint	Fixing	
	bottom to top	top to bottom			Point	Continuous
	2		40mm	12mm	✓	✓
	6		40mm	flexible	✓	✓
	6		100mm	flexible	✓	✗

Apariencia 90°/90°

Appearance 90°/90°	Installation		Support minimum width	Joint	Fixing	
	bottom to top	top to bottom			Point	Continuous
	3		40mm	≥15mm	✓	✗
	5		100mm	flexible	✓	✗
	7		40 mm	flexible	✓	✗

FABRICACIÓN

Apariencia 90°/135°

Appearance 90°/135°	Installation		Support minimum width	Joint	Fixing	
	bottom to top	top to bottom			Point	Continuous
Variants			40mm	flexible	✓	✓
			40mm	flexible	✓	✓

Geometría de las herramientas de fresado

Los paneles de bandeja easy fiX se fabrican simplemente con 2 tipos de líneas de fresado:

Geometría para hoja de sierra vertical

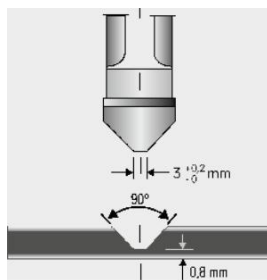

ranura en V 90°

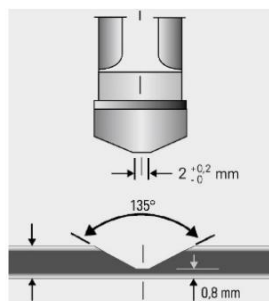

Ranura en V 135°

Geometría para máquina CNC

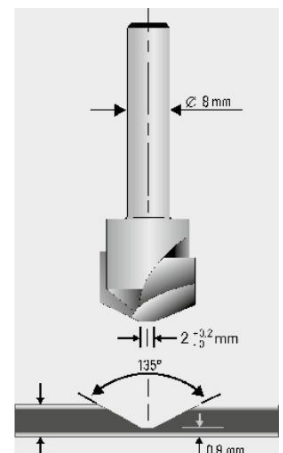
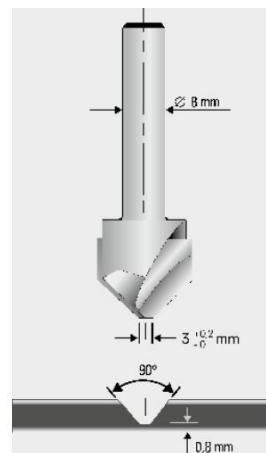

ranura en V 90° Ranura en V 135°

FABRICACIÓN

Mesa plegable

La mesa plegable debe tener la misma longitud que el panel.



¡La mesa es demasiado corta!



¡El borde no es recto!



La mesa es más grande que el panel.



el borde es recto

FABRICACIÓN

Técnica de plegado

La lámina protectora debe estar bien cortada para un mejor plegado.

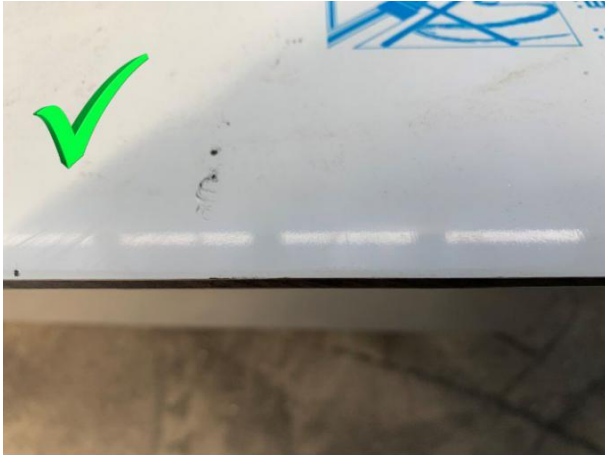

Easyfix 90°
N°: 55011

Técnica de plegado

- El perfil easy fix 90° se puede utilizar como ayuda para doblar.
- Perforar el borde de ALUCOBOND® panel (120 mm de ancho)
- Luego inserte el panel en el perfil y utilícelo como una herramienta de doblado



FABRICACIÓN

Posición de las líneas de enrutamiento

- La combinación de 2 tipos de fresado da 3 tipos diferentes de paneles de bandeja.

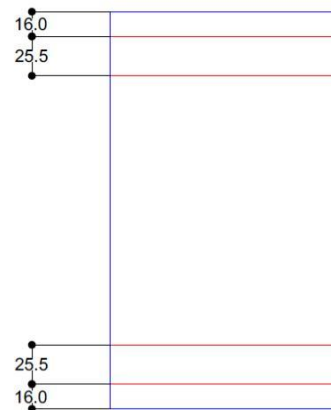
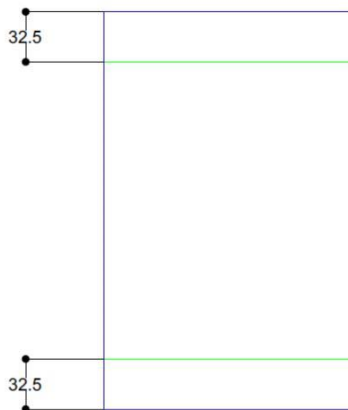
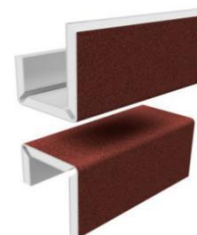
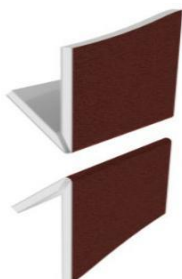

Posición de las líneas de fresado

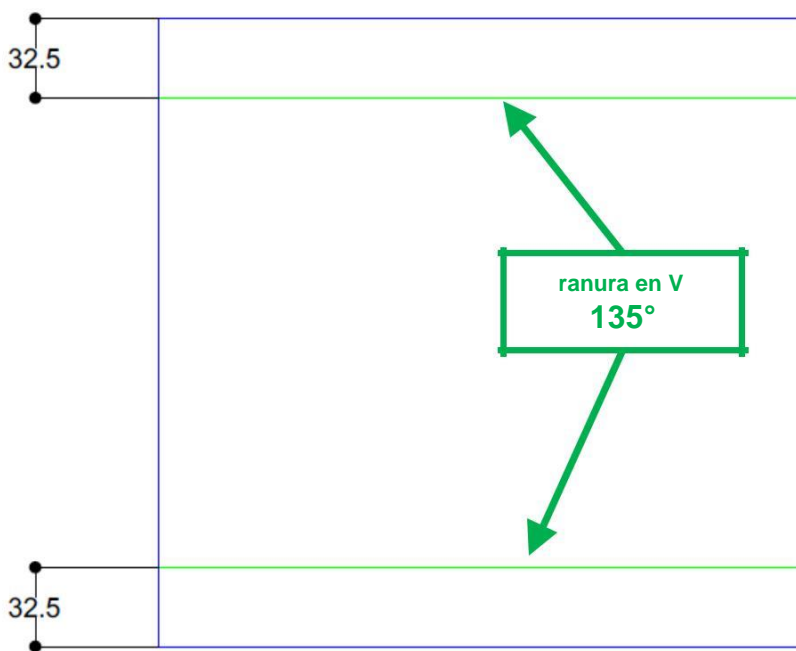
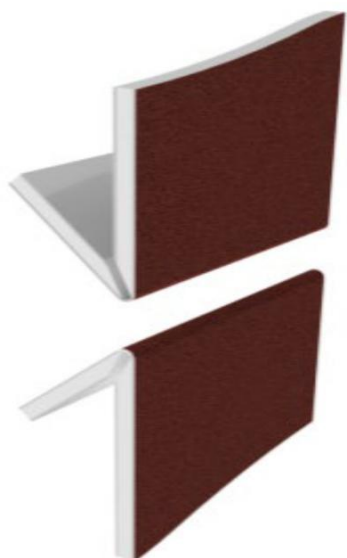

fijación fácil 135°/135°

Técnica de plegado

- 2 tipos de pliegue = 2 técnicas de plegado Plegado simple 135°

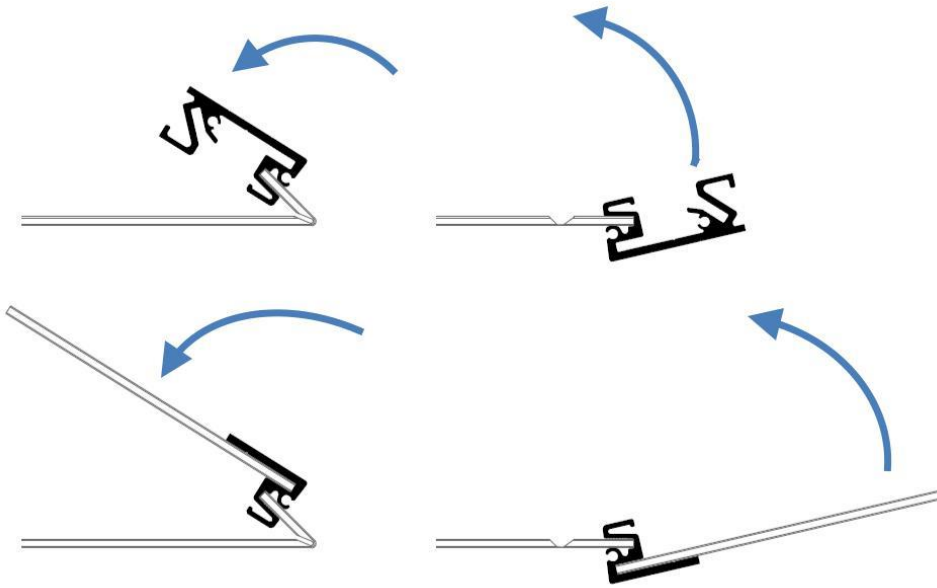

- Posición del perfil para realizar plegado simple 135°

- A continuación, corte la lámina protectora con el removedor 3AC

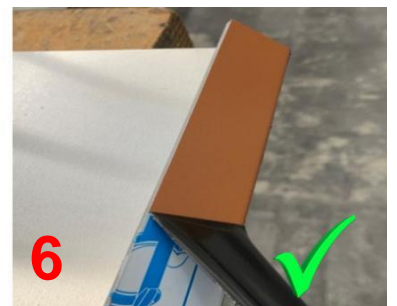

fijación fácil 135°/135°

Cortado a la medida

1^{er} paso : Dibuje las líneas de corte en la parte trasera del panel.



Paso 2: Cortar a medida siguiendo las líneas de corte.

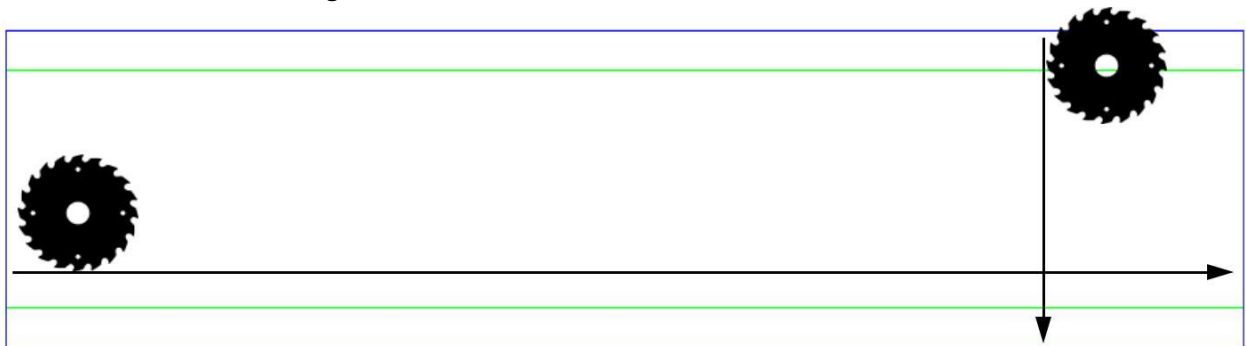

- Cortar el panel con máquina cortadora de sierra manual Festool PF 1200 E-plus ALUCOBOND®.



fijación fácil 135°/135°

Corte a medida

Paso 3: creación de una nueva ranura en V 135°

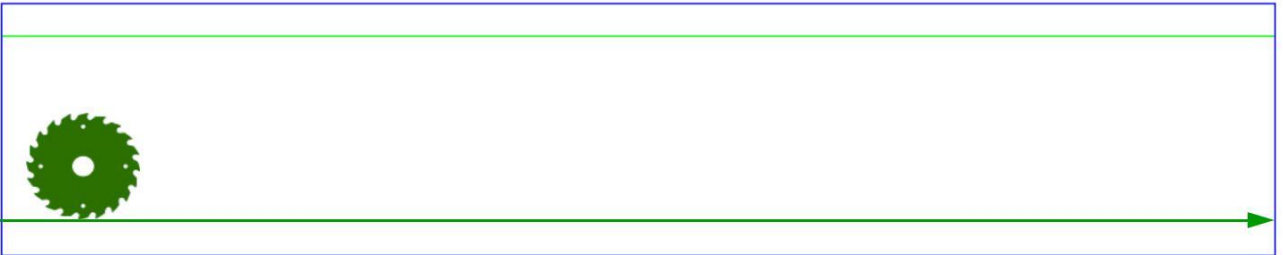

- Colocar la fresadora manual Festool PF 1200 E-plus ALUCOBOND® o TSC 55 REB ALUCOBOND® y molino siguiendo la línea.

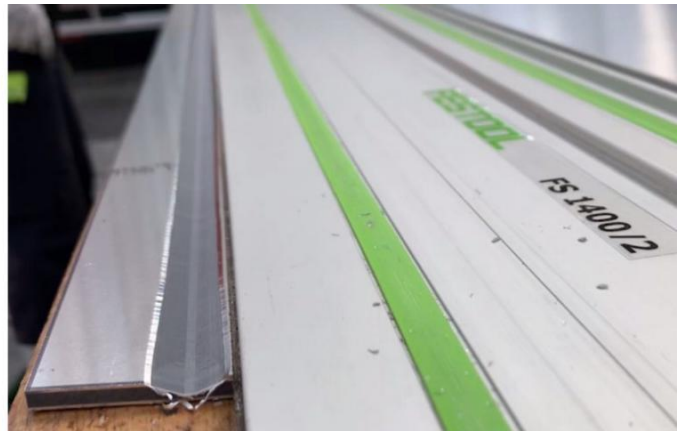

- El panel ahora tiene el tamaño correcto para finalizar la fachada.

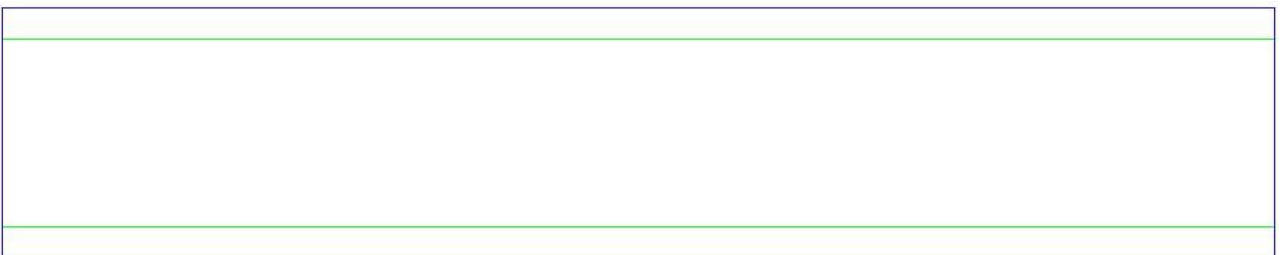

fijación fácil 135°/135°

Corte a medida

- Los bordes se pueden desbarbar para evitar cortes durante la manipulación



- Los últimos paneles se pueden entregar en obra, más grandes de lo necesario y con una sola cara fresada.

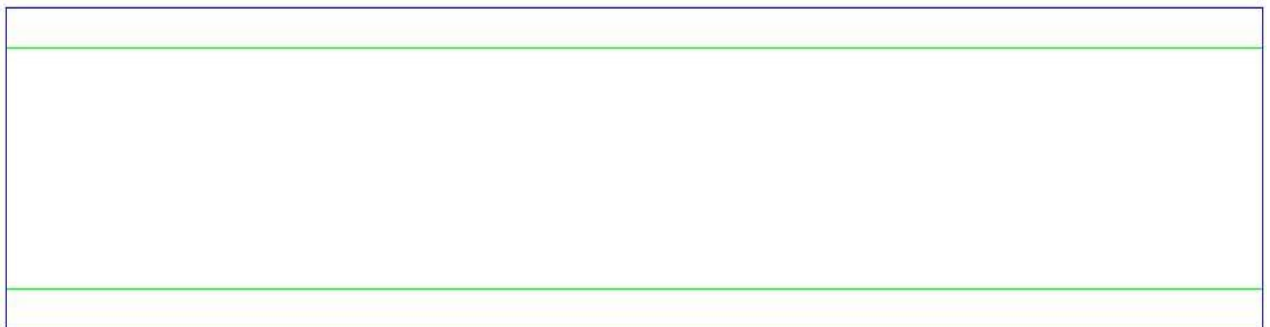

fijación fácil 135°/135°

Cortado a la medida

- En caso de forma de trapecio, puede cortar pequeños trozos de pliegues con la recortadora “original Lowe” (www.original-lowe.de) en caso de formas de paralelogramo o trapecio.



Diámetro del agujero en los perfiles

- Los perfiles cortos deben tener una longitud de 60 mm y tener 1 orificio avellanado de Ø6 mm. El perfil largo debe tener 1 agujero de Ø6mm para crear un punto de fijación, y los demás deben ser agujeros de ranura 6x20mm, por cuestiones de dilatación térmica.

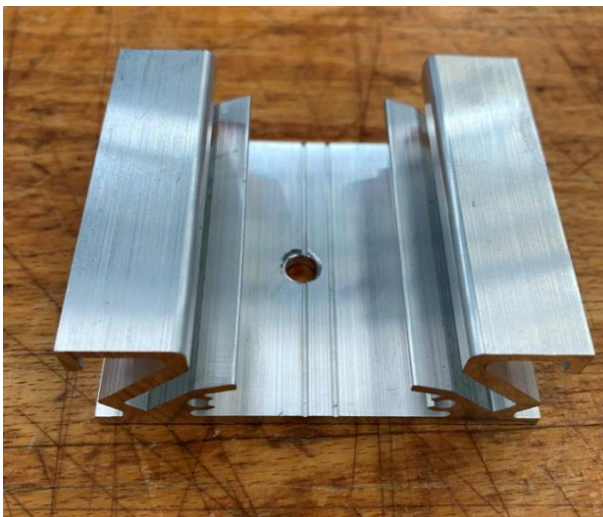

fijación fácil 135°/135°

fijaciones

En los países donde la aprobación nacional es obligatoria, los tornillos deben tener aprobación para ejemplos:

Tornillos para subestructura de aluminio:

- **EJOT:**
 - JT4-6-5,5x22
 - JT9-VARIO
 - JT4-FR-4-4,8x19

- **SFS:**
 - SDA5
 - Tornillo avellanado SFS 12–16 ACM (Ref. 1550984)

- **Hilti:**
 - S-AD x1 LPS5 5,5 xL
 - S-AD x1 LSS 5,5xL
 - S-MD x1 LSS 5,5 xL

Instalación - disposición horizontal - de arriba a abajo

- los paneles easy fiX se pueden instalar horizontalmente de arriba a abajo
- La instalación es la misma que de abajo hacia arriba

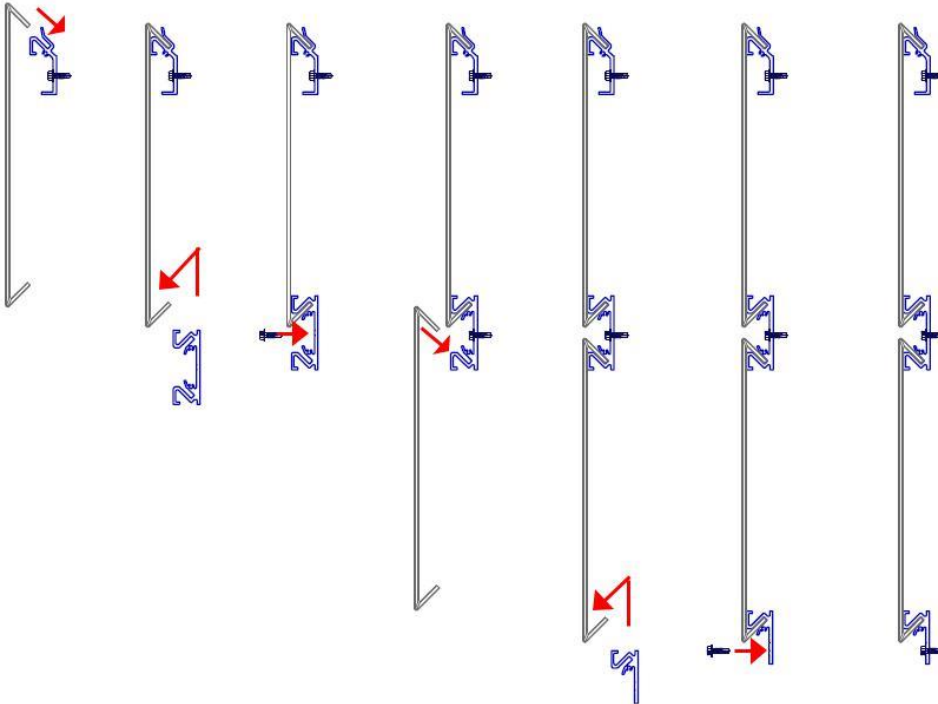

Instalación - disposición horizontal - de abajo hacia arriba

- Los paneles easy fiX se pueden instalar horizontalmente de abajo hacia arriba
- La instalación es la misma que de arriba abajo (panel/perfil invertido)

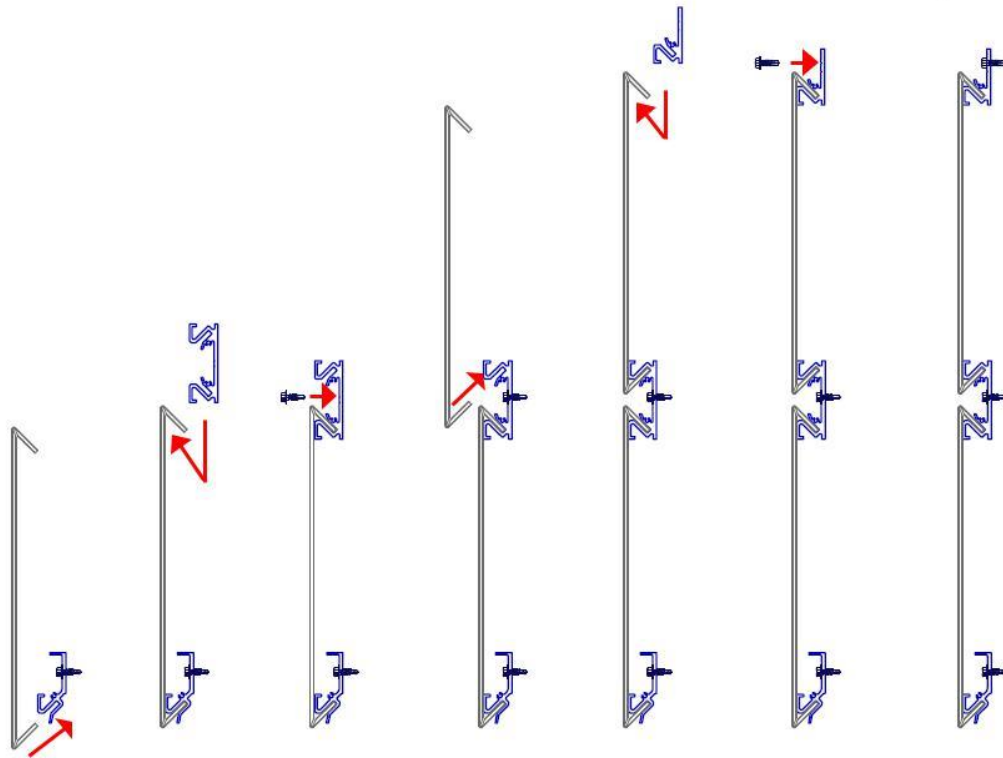

- Nivela los perfiles iniciales, luego inserte el panel en los perfiles

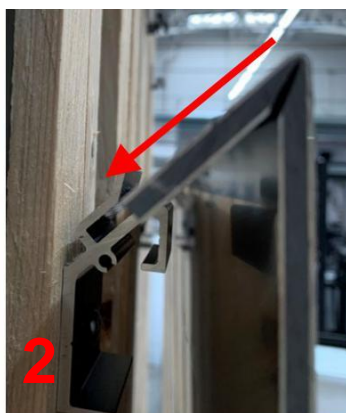

Instalación - disposición horizontal - de arriba a abajo

- Inserte los perfiles en el pliegue inferior y deslícelo frente al soporte

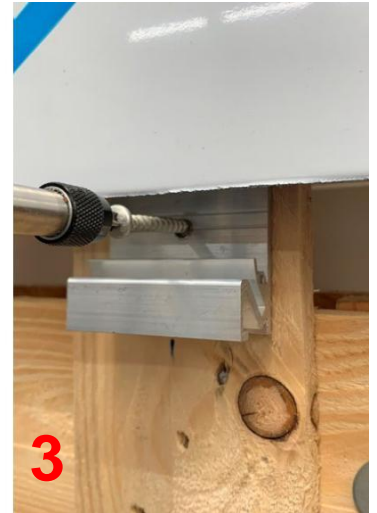

- Insertar el panel en los perfiles

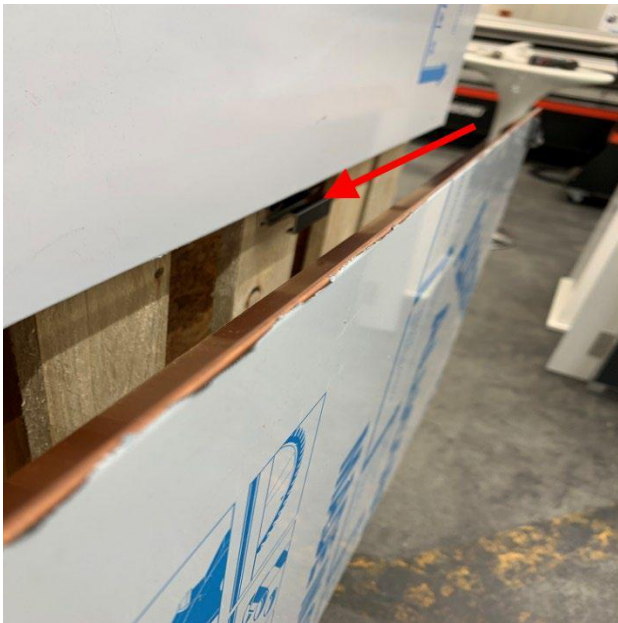

Instalación - disposición horizontal - de arriba a abajo

- Insertar el panel en los perfiles



- Inserte el perfil final en el pliegue inferior y deslícelo frente al soporte

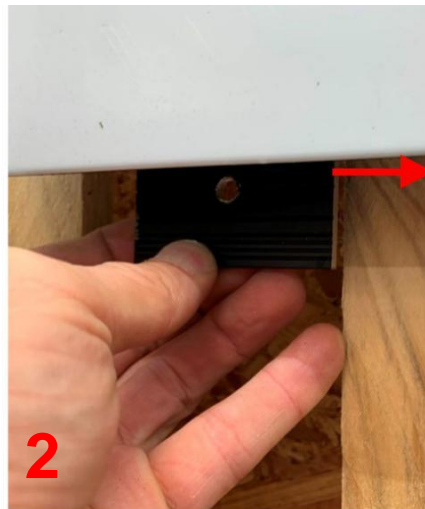
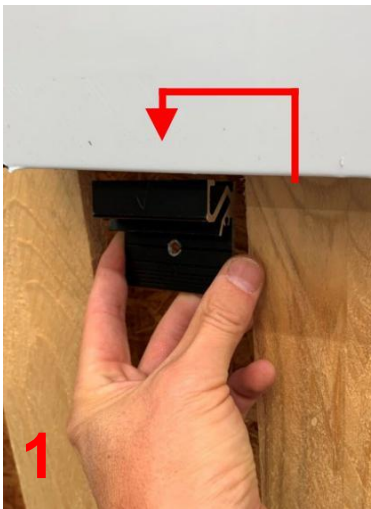

fijación fácil 135°/135°

Puntos fijos – solución 1 – para fijación de puntos

- Colocar 2 tornillos a cada lado de un perfil por panel
- Los 2 tornillos se fijan en el pliegue de 135°
- Estos 2 tornillos bloquearán el panel y crearán un punto fijo

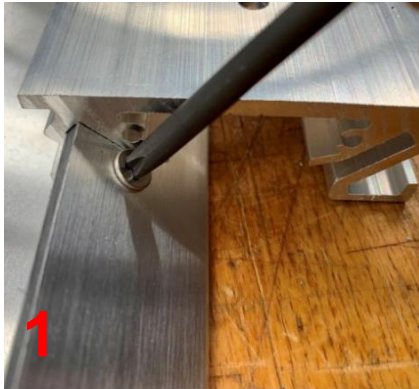

Puntos fijos – solución 2 – para fijación de puntos

- Pretaladrar el perfil Ø6mm, luego hacer el agujero cónico
- Fijar el panel en el interior del perfil con un tornillo avellanado

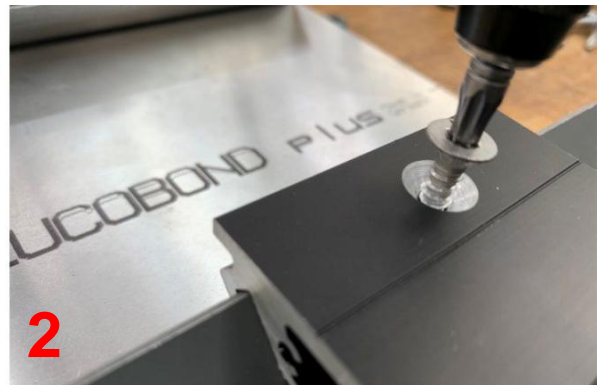

easy fiX 135°/135° – Desmontaje

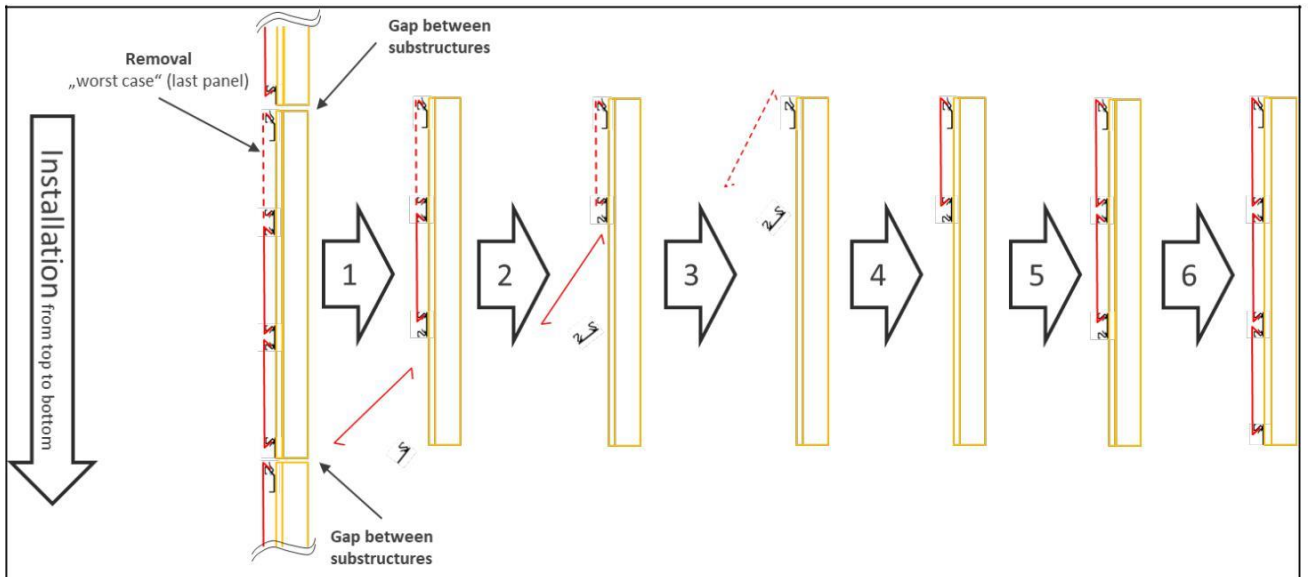
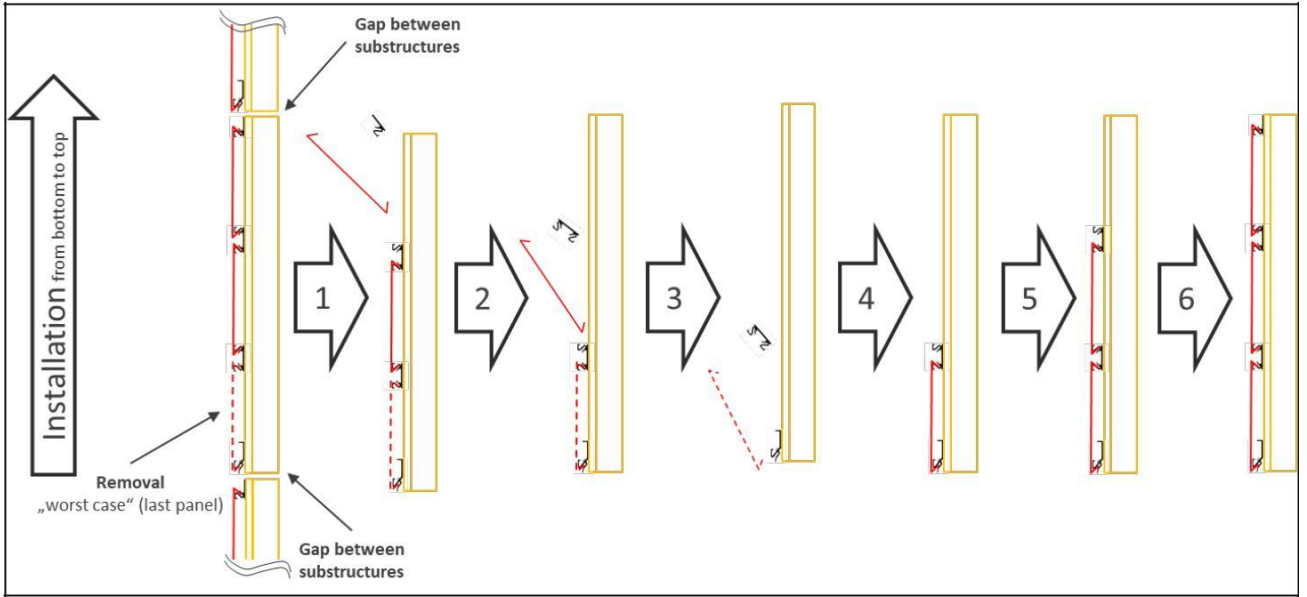

Detalles técnicos: diseño horizontal

• Junta horizontal

ALUCOBOND®

Fascia, easy fiX Panels - Horizontal Layout
- Short fixing profiles

Horizontal joint (Section 1-1) M 1:2

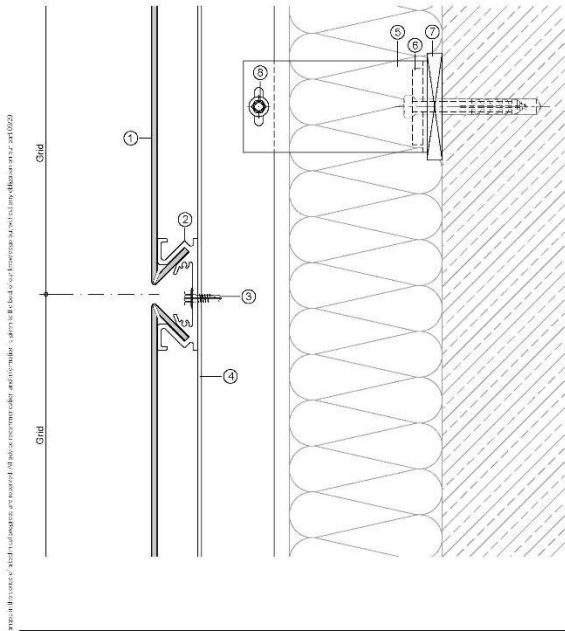
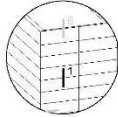

- | | |
|---|--------------------------------------|
| ① ALUCOBOND | ⑥ Wall bracket (L / U) |
| ② easy fiX 135°/135° Profile Nr 56010 (Short piece L=60 mm) | ⑦ Extruded Al-liner |
| ③ Self-tapping screw or self-drilling screw | ⑧ Plastic board (thermal separation) |
| ④ T-/L-section | ⑨ Self-drilling screw |

Part 3 3.11A

ALUCOBOND®

Fascia, easy fiX Panels - Horizontal Layout
- Short fixing profiles

Vertical joint (Section 2-2) M 1:2

Vertical section see page 3.10A

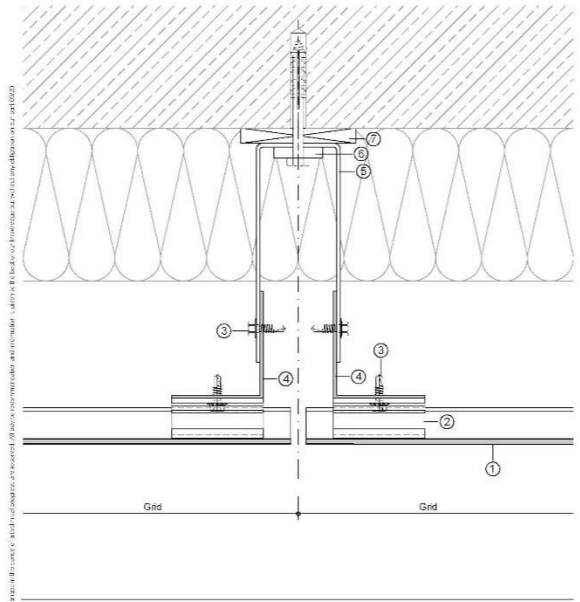
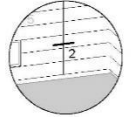

- | | |
|---|--------------------------------------|
| ① ALUCOBOND | ⑥ Wall bracket (L / U) |
| ② easy fiX 135°/135° Profile Nr 56010 (Short piece L=60 mm) | ⑦ Extruded Al-liner |
| ③ Self-tapping screw or self-drilling screw | ⑧ Plastic board (thermal separation) |
| ④ T-/L-section | |

Part 3 3.21B

Detalles técnicos: diseño horizontal

• Junta horizontal

ALUCOBOND®

Fascia, easy fiX Panels - Horizontal Layout
- Short fixing profiles

Horizontal joint (Section 1-1) M 1:2

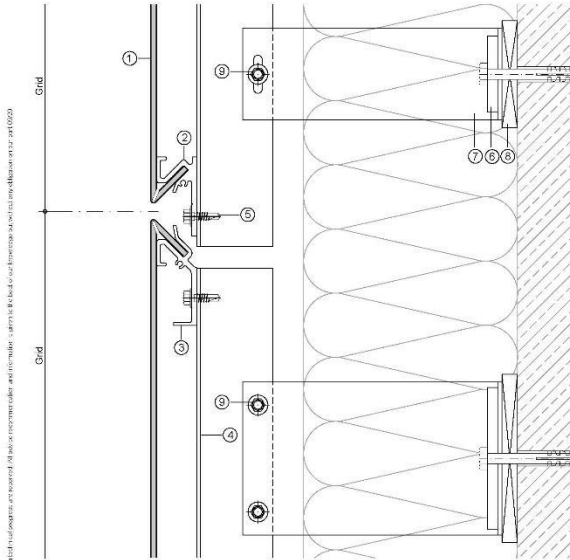
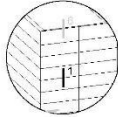

- ① ALUCOBOND
- ② easy fiX 135° Profile 55012 (Short piece L=80 mm)
- ③ easy fiX 135° Profile 55013 (Short piece L=80 mm)
- ④ T- / L-section
- ⑤ Self-tapping screw or self-drilling screw

- ⑥ Extruded Al-liner
- ⑦ Wall bracket (L / U)
- ⑧ Plastic board (thermal separation)
- ⑨ Self-drilling screw

Part 3 3.11C

ALUCOBOND®

Fascia, easy fiX Panels - Horizontal Layout
- Short fixing profiles

Horizontal joint (Section 1-1) M 1:2

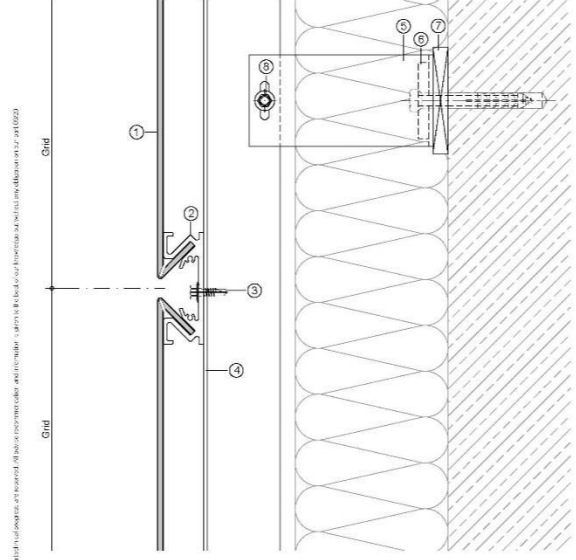
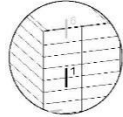

- ① ALUCOBOND
- ② easy fiX 135°/135° Profile Nr 55010 (Short piece L=80 mm)
- ③ Self-tapping screw or self-drilling screw
- ④ T- / L-section

- ⑤ Wall bracket (L / U)
- ⑥ Extruded Al-liner
- ⑦ Plastic board (thermal separation)
- ⑧ Self-drilling screw

Part 3 3.11A

Instalación: disposición vertical

- Los paneles easy fiX se pueden instalar verticalmente (no se requiere un punto fijo)

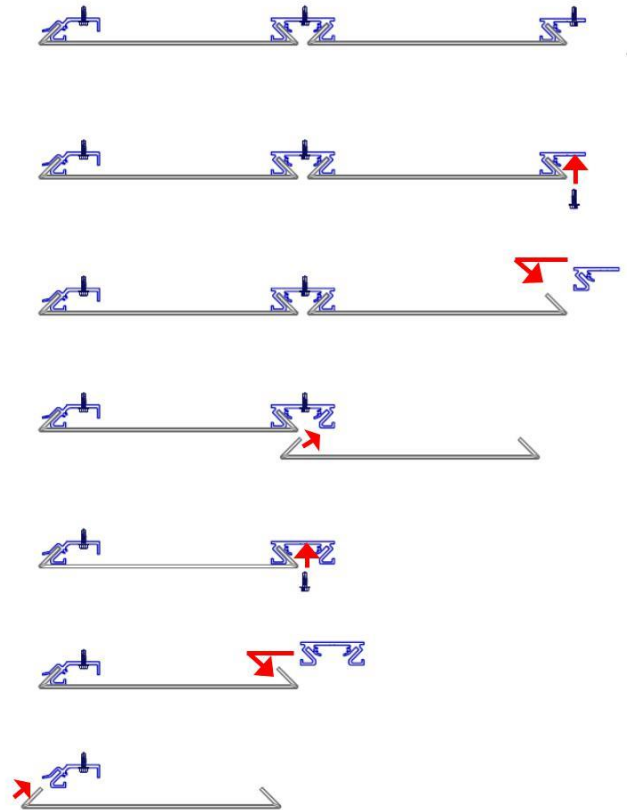
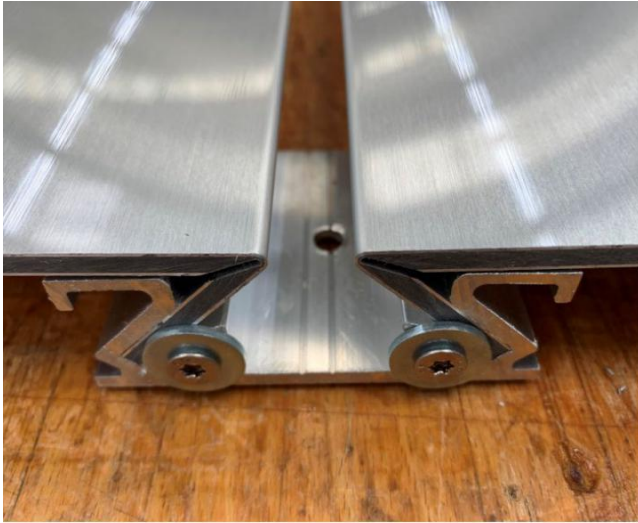

- Hay canales en cada perfil easy fiX, se pueden utilizar para fijar arandelas y tornillos, con el fin de soportar los paneles.

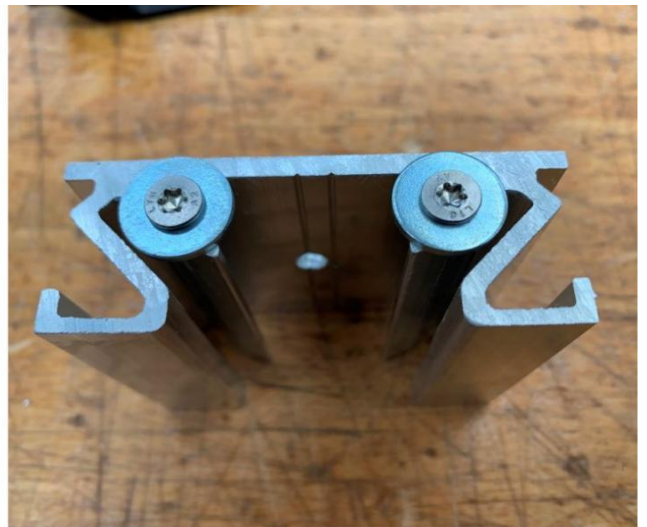
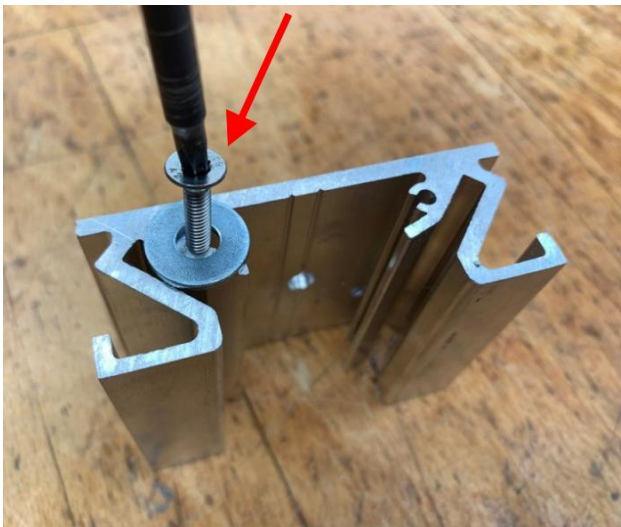

fijación fácil 135°/135°

Instalación: disposición vertical

- Soporte para paneles verticales

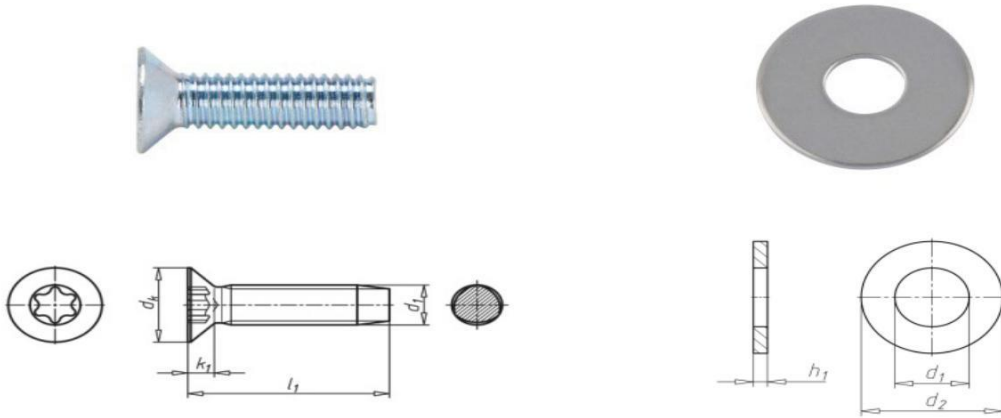

Tornillo autorroscante GEFU® con Taptite 2000®

SCR-CS-DIN7500-TX20-(A2K)-M4,0X16

Arandela de acero inoxidable

h=1,2mm d1=5,3mm d2=15mm

- Nivele los perfiles iniciales, luego inserte el panel en los perfiles

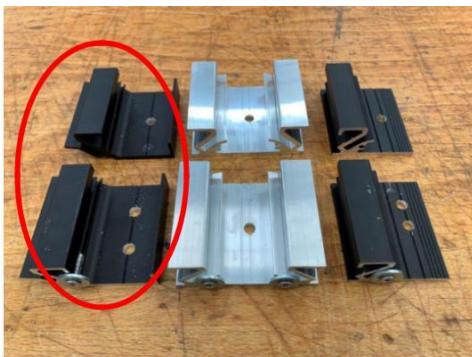

2 tornillos para el perfil inicial
en la parte inferior

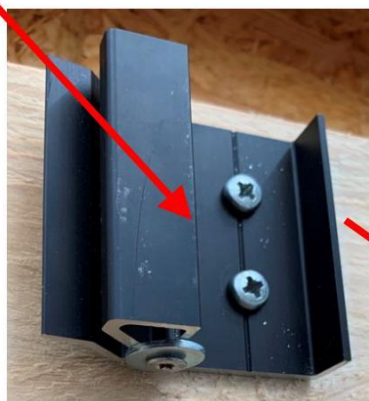

fijación fácil 135°/135°

Instalación: disposición vertical

- Inserte el panel en los perfiles de arranque

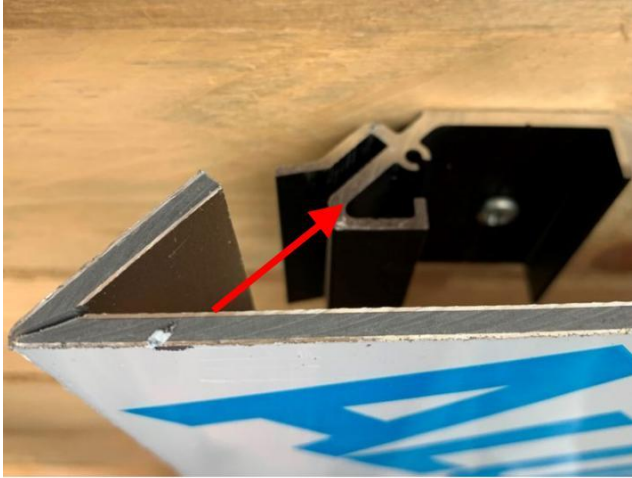

- Inserte los perfiles en el pliegue de la derecha

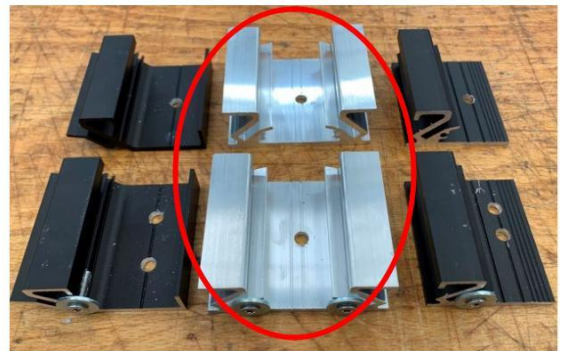
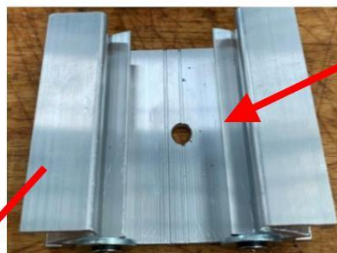
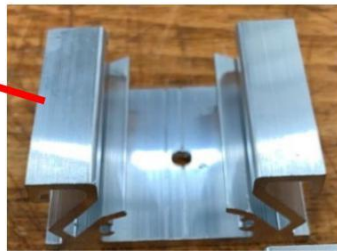

Solo 1 tornillo para perfiles intermedios

fijación fácil 135°/135°

Instalación: disposición vertical

- Deslice el perfil frente al soporte, solo se requiere 1 tornillo para los perfiles intermedios inferiores

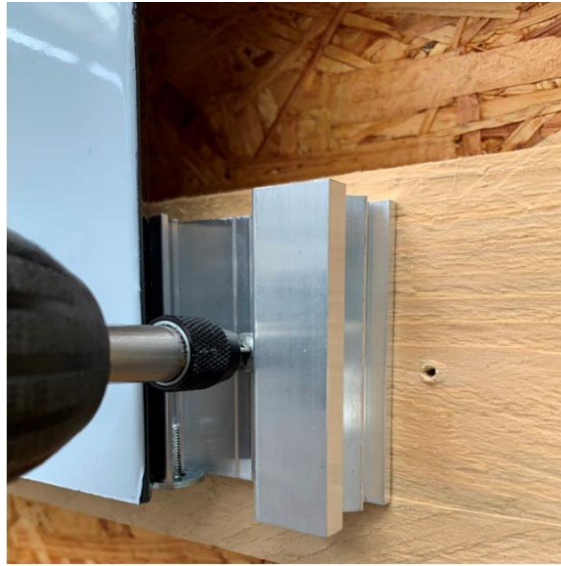
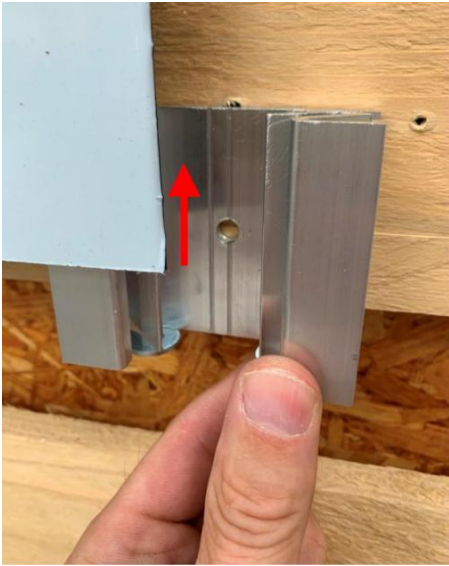

- Inserte el panel en los perfiles



fijación fácil 135°/135°

Instalación: disposición vertical

- Inserte los perfiles finales en el pliegue de la derecha



- Deslice el perfil final delante del soporte, se requieren 2 tornillos para el perfil inferior



Detalles técnicos: disposición vertical

• Junta vertical

ALUCOBOND®

Fascia, easy fiX Panels

- Vertical Layout
- Short fixing profiles

Vertical joint (Section 2-2) M 1:2

Vertical section see page 3.10

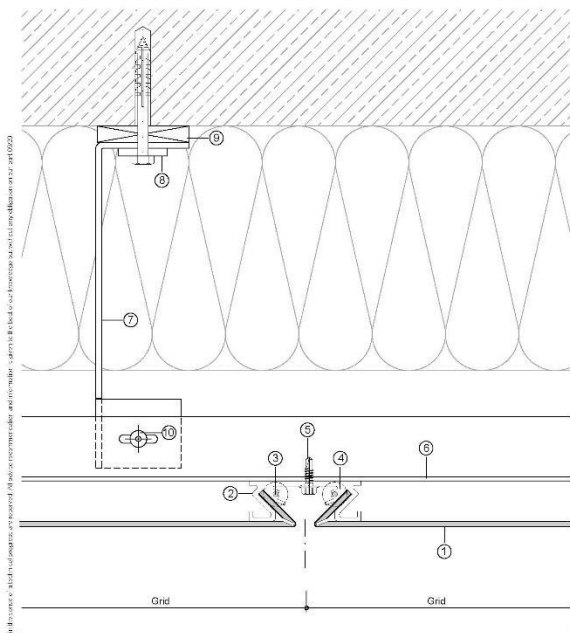
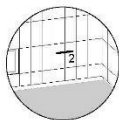

- ① ALUCOBOND
- ② easy fiX 135°/135° Profile 56010 (Short piece L=60 mm)
- ③ Screw M4x16 (WÜRTH GEFU TT2000)
- ④ Stainless steel washer Ø=16 mm
- ⑤ Self-tapping screw or self-drilling screw

- ⑥ L-section
- ⑦ Wall bracket for horizontal substructure
- ⑧ Extruded Al-liner
- ⑨ Plastic board (thermal separation)
- ⑩ Aluminium Blind rivet

Part 4 3.20

ALUCOBOND®

Fascia, easy fiX Panels

- Vertical Layout
- Short fixing profiles

Horizontal joint (Section 1-1) M 1:2

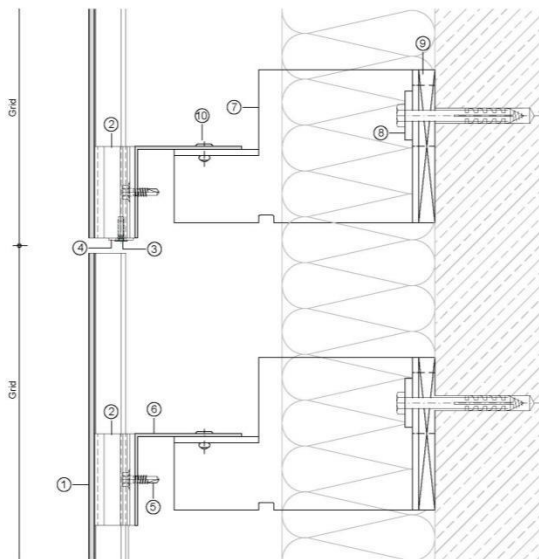

- ① ALUCOBOND
- ② easy fiX 135°/135° Profile 56010 (Short piece L=60 mm)
- ③ Screw M4x16 (WÜRTH GEFU TT2000)
- ④ Stainless steel washer Ø=16 mm
- ⑤ Self-tapping screw or self-drilling screw

- ⑥ L-section
- ⑦ Wall bracket for horizontal substructure
- ⑧ Extruded Al-liner
- ⑨ Plastic board (thermal separation)
- ⑩ Aluminium Blind rivet

Part 4 3.10

Next & Beyond.

ALUCOBOND®



COMPOSITES

3A Composites GmbH
Alusingenplatz1
78224 Singen, Alemania
Teléfono +49 7731 - 941 2060
info@alucobond.com
www.alucobond.com